



箱根大平台温泉組合



概要

余っている温泉をタンクに貯留し、朝・夕2回、温泉槽（配湯用）へ返送し、その後、温泉槽（配湯用）から周辺施設へ配湯している。

なお冬季（12月～4月）は温泉温度が下がるため、ヒートポンプ給湯機を深夜電力の時間帯に移動させ、温泉槽の温泉を昇温（60℃）し返送している。

所在地	神奈川県足柄下郡箱根町
泉質	塩化物泉
温泉温度	55.3℃
利用温度	50℃
利用温泉	既存温泉
総事業費	3,000万円（一部補助金あり）

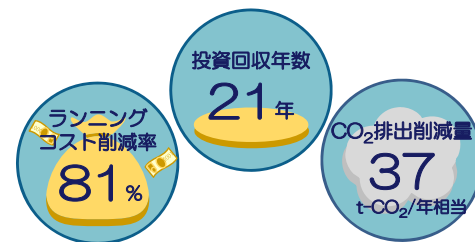

※ランニングコスト削減効果、CO₂排出量削減効果は、ヒアリング先による推定値
※投資回収年数は、ヒアリング結果を基に算出した推定値

主な温泉熱利用方法のシステム図

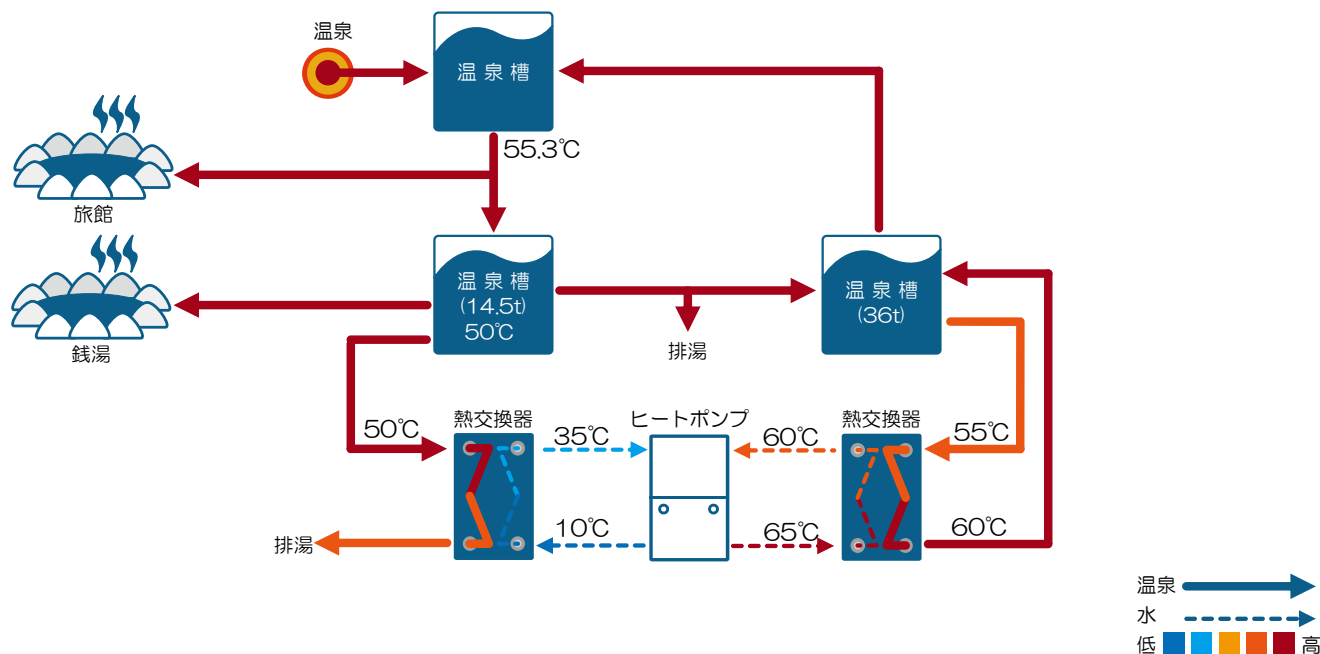

導入の流れ

実施体制

