

## 自治体による小型家電回収の取り組み事例

### ( 3 ) 福 岡 県

|                   |    |
|-------------------|----|
| 1 . 事業の実施状況       | 1  |
| 1 ) ボックス回収        | 1  |
| 2 ) ピックアップ回収      | 5  |
| 3 ) イベント回収        | 6  |
| 4 ) 周知方法等         | 8  |
| 2 . 回収状況 ( 中間報告 ) | 10 |

## 1. 事業の実施状況

### 1) ボックス回収

#### (1) 回収対象機器

計 12 種類及び付属品（その他の小型家電についても回収状況を把握）

デジタルカメラ、ビデオカメラ、ポータブル音楽プレーヤー、ポータブル DVD プレーヤー、携帯用ラジオ、携帯用テレビ、小型ゲーム機、電子辞書、電卓、HDD、リモコン、携帯電話、電子機器付属品（AC アダプター、充電機器、コードケーブル類）等

#### (2) 対象外の規定の有無、内容

対象外の種類：エアコン、テレビ、冷蔵庫・冷凍庫、洗濯機・衣類乾燥機、パソコン

対象外の理由：家電リサイクル法等の対象品目のため

#### (3) 設置場所（設置場所の配置を下図に示す）

合計 30 ヲ所（公共、小売店、学校等）

|                 | 設置施設名   | 施設での置場              | 設置日                        | 回収期間                                 | 収集期間<br>収集日、頻度 |
|-----------------|---|---------------------|----------------------------|--------------------------------------|----------------|
| 公共施設<br>(11 ヲ所) | 大牟田市役所<br>各地区公民館<br>商工会議所等                    | 正面玄関                | 平成 21 年<br>1 月 16 日        | 平成 21 年<br>1 月 18 日<br>~<br>2 月 28 日 | 月 2 回          |
| 小売店<br>(17 ヲ所)  | 大型ショッピング施設<br>スーパーマーケット<br>ホームセンター<br>等 17 店舗 | 入口<br>店舗内<br>(レジ付近) |                            |                                      |                |
| 学校等<br>(2 ヲ所)   | 帝京大学<br>有明高専の 2 校                             | 食堂                  |                            |                                      |                |
| 学校等<br>(7 ヲ所)   | 県立 4 校<br>私立 3 校                              | 未定                  | 平成 21 年 2 月<br>16 日 ~ (予定) | 各校 1 週間の期間限定で回収<br>ボックス設置による回収を行う。   |                |

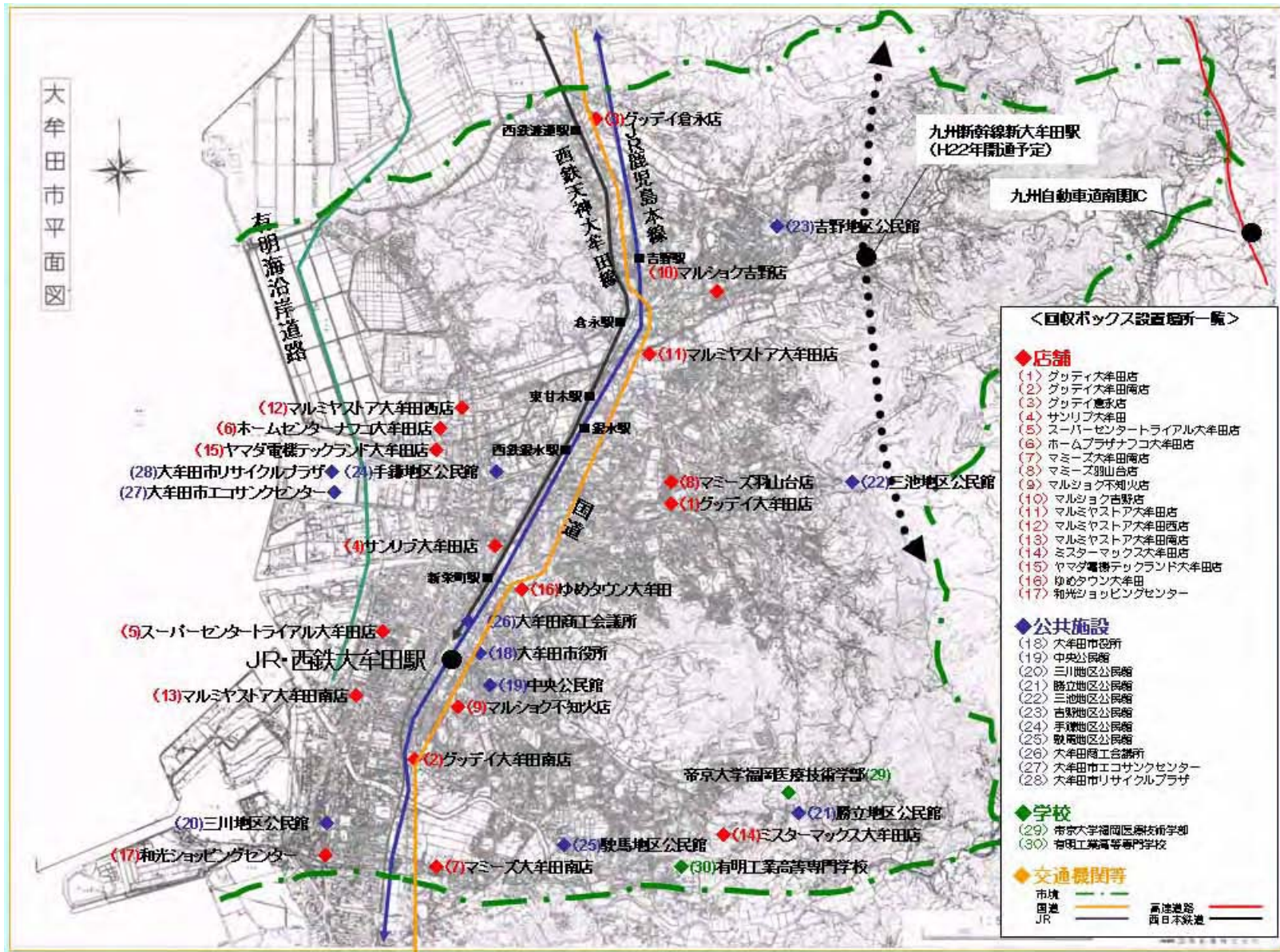

回収ボックス設置箇所

(4) ボックスの概要

形状：スチール製  
 サイズ：幅 45cm × 奥行  
 50cm × 高さ 80cm  
 投入口：幅 25 cm × 高さ 10  
 cm

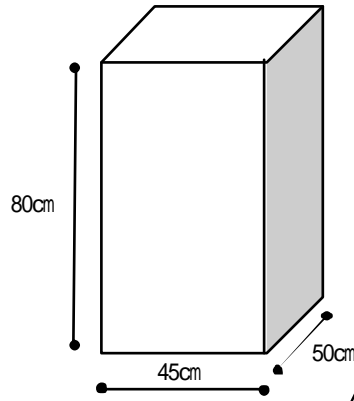

回収ボックスの  
サイズ、概観



回収ボックスの背板

盗難（抜取）防止のためのスライダ（投入口内部）



回収ボックス投入口付近



投入口拡大写真

( 5 ) 役割分担

ボックス管理：大牟田市

ボックス収集：委託先

( 6 ) 管理対策

異物対策：回収対象の小型家電を表示したパネルを設置

盗難防止：施錠

その他：携帯電話等の機器に関して、個人情報の消去を促す文書を掲示

## 2) ピックアップ回収

### (1) 回収対象機器

計 12 種類及び付属品

デジタルカメラ、ビデオカメラ、ポータブル音楽プレーヤー、ポータブル DVD プレーヤー、携帯用ラジオ、携帯用テレビ、小型ゲーム機、電子辞書、電卓、HDD、リモコン、携帯電話、電子機器付属品（ACアダプター、充電機器、コードケーブル類）等

### (2) ピックアップ対象の廃棄物の区分

不燃ごみ

（指定袋：25L（10枚 250円）、10L（10枚 100円））

### (3) 場所

大牟田市リサイクルプラザ

### (4) 排出頻度（市町村による分別回収）

市内を2地域に分けて毎週水曜日に収集。

市民は不燃ごみを隔週で排出。



### (5) ピックアップの頻度

ピックアップは毎週実施（ボンベ類等の危険物ピックアップ時に併せて実施）

### (6) 回収主体

大牟田市

### 3) イベント回収

#### (1) イベントの内容 - 1

イベントの名称： モデル事業オープニングイベント

主催： 大牟田市

イベントの概要、回収事業との関連性： モデル事業の開始に当たってのイベント。

正面入口前に回収ボックス（2個）を設置し、使用済小型家電を回収ボックスに投入した人（先着 100 名）に、エコ商品の配布を行っている。

#### (2) 開催場所

ゆめタウン大牟田

#### (3) 開催日

平成 21 年 1 月 18 日

#### (4) イベント参加人数

約 200 人（大人、子供それぞれ 100 名程度）

#### (5) 回収対象機器

計 12 種類及び付属品（その他の小型家電についても回収状況を把握）

デジタルカメラ、ビデオカメラ、ポータブル音楽プレーヤー、ポータブル DVD プレーヤー、携帯用ラジオ、携帯用テレビ、小型ゲーム機、電子辞書、電卓、HDD、リモコン、携帯電話、電子機器付属品（AC アダプター、充電機器、コードケーブル類）等



オープニングイベント  
（平成 21 年 1 月 18 日）



オープニングイベント  
投入の開始

( 1 ) イベントの内容 - 2

イベントの名称： 2009 環境フェア

主催： 大牟田市

後援：大牟田市教育委員会

協賛：N P O、市民団体等

イベントの概要、回収事業との関連性：環境関係のイベント（段ボールコンポストの紹介や大牟田エコタウン立地企業のリサイクル事業への取組のパネル展示、N P O団体の取組等の紹介等）。

回収ボックスを会場に設置し、回収をよびかけるもの。

( 2 ) 開催場所

大牟田地域活性化センター（エコサンクセンター）

( 3 ) 開催日

平成 21 年 3 月 22 日（予定）

( 4 ) イベント参加人数

（昨年度実績 1,000 名程度）

( 5 ) 回収対象機器

計 12 種類及び付属品（その他の小型家電についても回収状況を把握）

デジタルカメラ、ビデオカメラ、ポータブル音楽プレーヤー、ポータブル DVD プレーヤー、携帯用ラジオ、携帯用テレビ、小型ゲーム機、電子辞書、電卓、HDD、リモコン、携帯電話、電子機器付属品（AC アダプター、充電機器、コードケーブル類）等



#### 4) 周知方法

|                          | ポスター                       | チラシ<br>(予告チラシ)                                       | チラシ<br>(設置場所情報チラシ)   | 市の広報                                |
|--------------------------|----------------------------|--|--|-------------------------------------|
| 対象                       | ボックス回収                     | ボックス回収(予告)   | ボックス回収   | ボックス回収                              |
| 場所(説明会開催、ポスター掲示)         | 公共施設やボックス設置店舗に掲示           | 新聞折込<br>市内小中学校全生徒                                    | 公共施設<br>ボックス設置店舗<br>学校(高校等)<br>他、アンケート対象者                                    | 「広報おおむた」に掲載                         |
| 規模(枚数等)                  | 100部                       | 約70,000部<br>・内、新聞折込(市内全紙)58,000部。<br>・他、市内小中学校配布     | 約20,000部<br>・うちアンケート対象4,600名   | 約55,300部                            |
| 対象者<br>(対象地域住民、ボックス管理者等) | 大牟田市民                      | 大牟田市民  | 大牟田市民  | 大牟田市民                               |
| 周知時期・期間                  | 平成21年1月15日<br>(ボックス回収開始直前) | 新聞折込:<br>平成21年12月22日<br>生徒に配布:<br>平成20年12月24日        | 平成21年1月15日~  | 平成21年1月15日                          |
| 内容<br>説明の主旨・留意事項         | 回収の趣旨、品目、開始日、BOX設置場所等を掲載。  | 年末のごみが大量排出される時期に、回収予告ちらしで小型家電を当面保管しBOX設置後持参するよう呼びかけ。 | 回収の趣旨、品目、開始日、BOX設置場所等を掲載。<br>市民を対象に実施するモデル回収事業に関するアンケート調査の対象者にも、アンケートと併せて送付。 | 回収の趣旨、品目、開始日、BOX設置場所、オープニングイベント等を掲載 |

## 大牟田市民のみなさん！

# その小型家電 まだ捨てないで !!

### 2009 年 1 月から、市内で回収事業開始！

**こんなものを集めます！**

デジタルカメラ、ビデオカメラ、ポータブル音楽プレーヤー、ポータブル DVD プレーヤー、携帯用ラジオ、携帯型テレビ、ゲーム機、電子辞書、電子卓、HDD、リモコン、電子機器付属部品 (ACアダプター、充電機器、コード、ケーブル類)、携帯電話

…… 回収BOXに投入 (5cm×10cm程度) にしてください

(※回収しない物：家電リサイクル法などで回収されているエアコン、テレビ、冷蔵庫、洗濯機、パソコン)

**なぜ集めるの？**

使用済みの小型家電には、地球上に決して壊れない大切な希少金属 (レアメタル) が含まれています。皆さんのご協力で、ごみが減り、資源としてもう一度利用することができます。

**いつ・どこで集めるの？**

2009 年 1 月下旬から、市内の施設に回収BOXを設置する予定です。

<設置場所>

- ・市役所
- ・スーパー
- ・大学、高等学校 など

**お願い！ 使用済の小型家電は捨てないで 回収BOXへ**

ご家庭で眠っている使用済みの小型家電はありませんか？大牟田市では「使用済み小型家電の回収モデル事業」を実施します。年末のお掃除の時に捨てないで保管し、回収モデル事業に御協力をお願いいたします。(使用済み小型家電は従来どおり不燃物ゴミ収集での回収も行っていきます。)

～回収BOXの設置場所は、「広報おむた」などで後日お知らせします。～

お問い合わせ先  
大牟田市 産業経済部 産業振興課 電話：41-2724

この事業は、環境省及び経済産業省による「使用済み小型家電の回収モデル事業」として、福岡県と大牟田市が連携して実施しています。全国では、大牟田市のほか秋田県、茨城県で実施しています。

## 大牟田市民のみなさん

# 使用済み小型家電の回収にご協力をお願いします！

**なぜ集めるの？**

使用済みの小型家電には、地球上に決して壊れない大切な希少金属 (レアメタル) が含まれています。皆さんのご協力で、ごみが減り、資源としてもう一度利用することができます。

**回収対象の小型家電**

- デジタルカメラ
- ビデオカメラ
- ポータブル音楽プレーヤー
- ポータブルDVDプレーヤー
- 携帯用ラジオ
- 携帯型テレビ
- 電子機器付属部品 (ACアダプター、充電機器) (コード、ケーブル類)
- 携帯電話
- リモコン
- 小型ゲーム機
- 電子辞書
- 電子卓
- HDD (ハードディスク)

※設置は壊れていてもかまいません。メーカー保証は、ありません。回収ボックスの投入口 (25センチ×10センチ) に入る物です。

使えないけども、いいですよ！もって来てね！

**回収ボックスの設置場所**

※下記の店舗及び施設に設置しています。

| 店 名               | 公 共 施 設      |                      |
|-------------------|--------------|----------------------|
| グッデイ大牟田店          | サンリブ大牟田      | 大牟田市役所               |
| グッデイ大牟田南店         | マミース大牟田南店    | 各地区公民館               |
| グッデイ倉永店           | マミース羽山台店     | (伊集院公民館、三浦公民館、手塚公民館) |
| スーパーセンタートライアル大牟田店 | マルシヨク不知火店    | エコサンクセンター            |
| キールグアッグナフコ大牟田店    | マルシヨク吉野店     | 大牟田商工会通所             |
| ミスターマックス大牟田店      | マルミヤストア大牟田店  |                      |
| ヤマダ電機テックランド大牟田店   | マルミヤストア大牟田西店 |                      |
| ゆめタウン大牟田          | マルミヤストア大牟田南店 |                      |
| 和光ショッピングセンター      |              |                      |

**持ち込むときの注意事項**

- 回収ボックスは、店内および施設内に設置していますので、営業・開放期間中に投入してください。
- 対象以外の小型家電は回収しませんので、投入前に再確認してください。
- 一度ボックスに投入した小型家電は取り出すことができません。
- 対象は、回収ボックスの投入口 (25センチ×10センチ) に入る物です。
- 携帯電話などは、アドレス帳など個人情報情報を消去してください。
- 家電リサイクル法などで回収するエアコン、テレビ、冷蔵庫、洗濯機、パソコンは回収できません。

※使用済みの小型家電は、上記の回収ボックスによる回収のほか、従来どおり不燃物収集による回収も行っていきます。

取り出すことは出来ませんが、取り捨ててね！

市民のみなさん！  
小型家電は処分しない  
回収ボックスに持って来てね！！

この事業は、環境省及び経済産業省による「使用済み小型家電の回収モデル事業」として、福岡県と大牟田市が連携して実施しています。

お問い合わせ 大牟田市産業振興課 電話：41-2724

## 2. 回収状況（中間報告）

モデル状況における回収状況を以下に示す。

ボックス回収については、1月18日より回収を開始しており、ボックスからの第1回の収集は2月2、3日に実施されている。

ピックアップ回収についても既に実施されており、1月末までのデータ収集が行われている。

イベント回収については3月22日に予定されている。収集データが得られているボックス回収及びピックアップ回収の状況（中間報告）を次ページ以降で示す。

|          | H2012<br>月.下 | H21.1<br>月上 | 中                  | 下 | 2月<br>上 | 中 | 下 | 3月<br>上 | 中 | 下    |
|----------|--------------|-------------|--------------------|---|---------|---|---|---------|---|------|
| ボックス回収   |              |             |                    |   |         |   |   |         |   |      |
| 設置       |              |             | 1/16               |   |         |   |   |         |   |      |
| 収集       |              |             | 1/18               |   |         |   |   |         |   |      |
| ピックアップ回収 |              |             |                    |   |         |   |   |         |   |      |
| イベント     |              |             |                    |   |         |   |   |         |   | 3/22 |
| 周知       |              |             | 1/15<br>広報<br>ポスター |   |         |   |   |         |   |      |
|          | チラシ          |             |                    |   |         |   |   |         |   |      |



ホームセンター1店舗からの回収物（回収期間：2週間）  
ボックス回収計(30施設)では 約165kg回収



分別後の使用済み小型家電 リモコン類



不燃物からのピックアップ物  
13種類に分別 回収量 約282キロ  
(回収期間 約1ヶ月半)

## 1) ボックス回収

### (1) 箇所別の回収数量と重量

| 施設名               | 計     |        | 店舗    |        | 公共施設・学校 |        |
|-------------------|-------|--------|-------|--------|---------|--------|
|                   | 個数(個) | 重量(kg) | 個数(個) | 重量(kg) | 個数(個)   | 重量(kg) |
| 収集日<br>2009/2/2~3 | 1,138 | 165.3  | 923   | 133.2  | 215     | 32.1   |

| 施設名          | 計     |        | 店舗    |        | 公共施設・学校 |        |
|--------------|-------|--------|-------|--------|---------|--------|
|              | 個数(個) | 重量(kg) | 個数(個) | 重量(kg) | 個数(個)   | 重量(kg) |
| 箇所あたり<br>回収量 | 37.9  | 5.5    | 54.3  | 7.8    | 16.5    | 2.5    |
| 設置箇所数        | 30 箇所 |        | 17 箇所 |        | 13 箇所   |        |

### (2) 箇所別、品目別の回収数量と重量

| 対象品目          | 計     |       |        |       | 店舗    |        | 公共施設・学校 |        |
|---------------|-------|-------|--------|-------|-------|--------|---------|--------|
|               | 個数(個) | 構成(%) | 重量(kg) | 構成(%) | 個数(個) | 重量(kg) | 個数(個)   | 重量(kg) |
| 携帯電話          | 300   | 26.4  | 31.0   | 18.8  | 237   | 24.5   | 63      | 6.5    |
| リモコン          | 118   | 10.4  | 12.3   | 7.4   | 100   | 10.7   | 18      | 1.6    |
| 電卓            | 38    | 3.3   | 4.3    | 2.6   | 31    | 3.7    | 7       | 0.6    |
| デジタルカメラ       | 28    | 2.5   | 7.4    | 4.5   | 20    | 5.4    | 8       | 2.0    |
| 携帯用ラジオ        | 21    | 1.8   | 9.3    | 5.6   | 16    | 3.7    | 5       | 5.6    |
| ポータブル音楽プレーヤー  | 19    | 1.7   | 8.1    | 4.9   | 17    | 7.9    | 2       | 0.2    |
| HDD(ハードディスク)  | 19    | 1.7   | 19.0   | 11.5  | 18    | 17.5   | 1       | 1.5    |
| 小型ゲーム機        | 10    | 0.9   | 1.3    | 0.8   | 9     | 1.2    | 1       | 0.1    |
| 電子辞書(電子手帳を含む) | 10    | 0.9   | 1.5    | 0.9   | 6     | 1.0    | 4       | 0.5    |
| ビデオカメラ        | 2     | 0.2   | 1.5    | 0.9   | 1     | 0.5    | 1       | 1.0    |
| 携帯テレビ         | 1     | 0.1   | 0.6    | 0.4   | 1     | 0.6    |         |        |
| ポータブルDVDプレーヤー |       |       |        |       |       |        |         |        |
| その他の小型家電      | 130   | 11.4  | 25.4   | 15.4  | 120   | 23.2   | 10      | 2.2    |
| 電子機器付付属部品     | 442   | 38.8  | 43.6   | 26.4  | 347   | 33.3   | 95      | 10.3   |
| 小型家電計(100%)   | 1,138 | 100.0 | 165.3  | 100.0 | 923   | 133.2  | 215     | 32.1   |
| 空き缶・空きビン      |       |       | 0.5    |       |       | 0.5    |         |        |
| その他のごみ        |       |       | 8.6    |       |       | 7.8    |         | 0.8    |
| 総計(100%)      | 1,138 | 100.0 | 174.4  |       | 923   | 141.5  | 215     | 32.9   |

## 2) ピックアップ回収

### (1) 回収数量と重量

| 回収期間      | 12/11 ~ 1/31 |
|-----------|--------------|
| 回収個数 (個)  | 1,681        |
| 回収重量 (kg) | 282          |

### (2) 品目別の回収数量と重量

| 対象品目           | 12/11 ~ 1/31 |        |         |        |
|----------------|--------------|--------|---------|--------|
|                | 個数 (個)       | 構成 (%) | 重量 (kg) | 構成 (%) |
| 携帯電話           | 578          | 34.4   | 59.8    | 21.2   |
| リモコン           | 564          | 33.6   | 62.8    | 22.3   |
| 小型ゲーム機         | 61           | 3.6    | 37.3    | 13.2   |
| ポータブル音楽プレーヤー   | 52           | 3.1    | 10.5    | 3.7    |
| デジタルカメラ        | 47           | 2.8    | 8.1     | 2.9    |
| HDD (ハードディスク)  | 46           | 2.7    | 26.4    | 9.4    |
| 電卓             | 38           | 2.3    | 16.3    | 5.8    |
| 電子辞書 (電子手帳を含む) | 22           | 1.3    | 3.6     | 1.3    |
| 携帯用ラジオ         | 19           | 1.1    | 3.8     | 1.3    |
| ビデオカメラ         | 12           | 0.7    | 7.8     | 2.8    |
| 携帯テレビ          | 7            | 0.4    | 3.9     | 1.4    |
| ポータブルDVDプレーヤー  | 3            | 0.2    | 3.4     | 1.2    |
| その他の小型家電       | 75           | 4.5    | 22.1    | 7.8    |
| 電子機器付付属部品      | 157          | 9.3    | 15.9    | 5.6    |
| 小型家電計(100%)    | 1,681        | 100.0  | 281.7   | 100.0  |
| 空き缶・空きビン       |              |        |         |        |
| その他のごみ         |              |        | 1.8     |        |
| 総計(100%)       | 1,681        |        | 283.5   |        |

以上