

# 改善箇所説明図

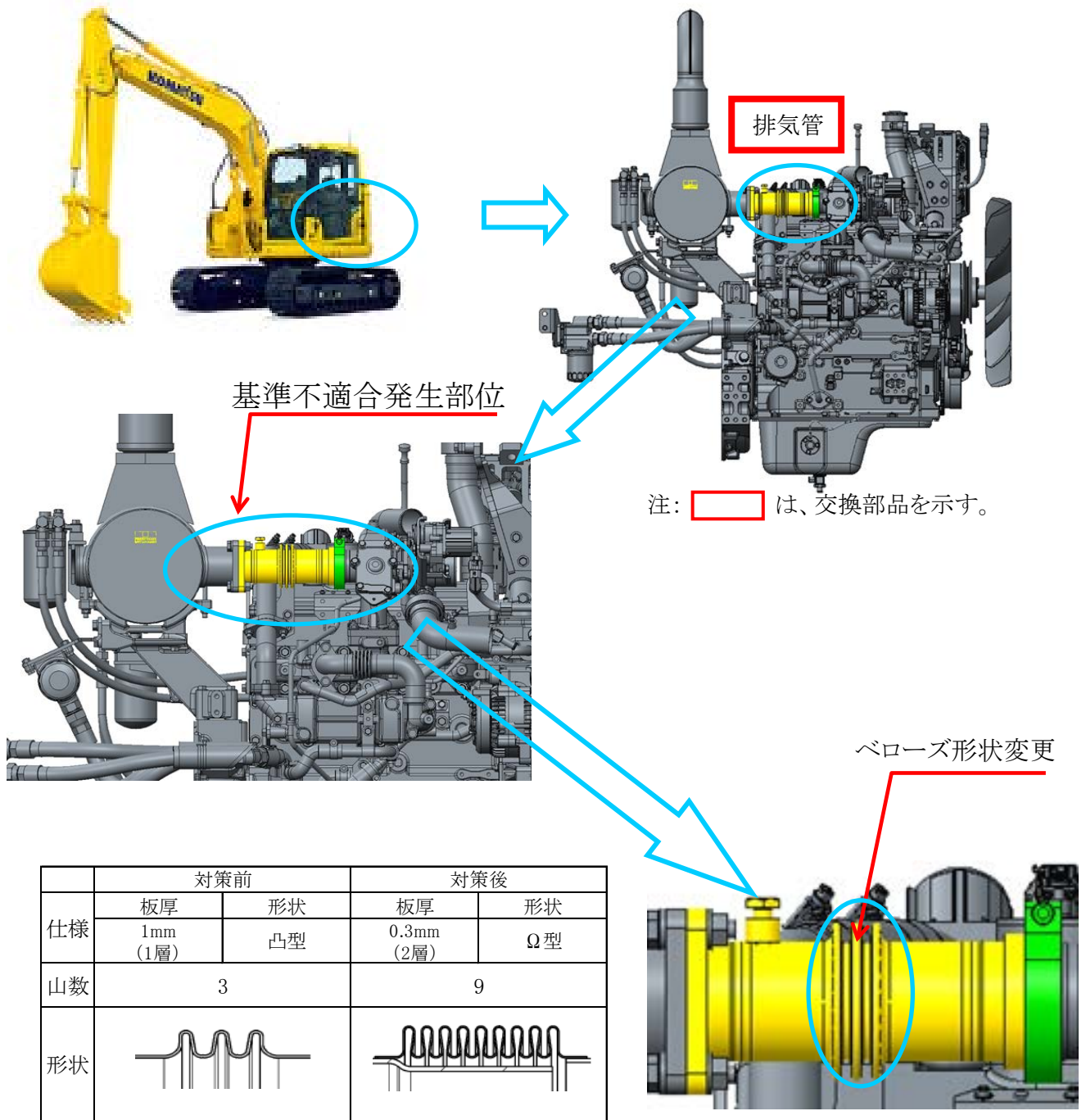

	対策前		対策後	
	板厚	形状	板厚	形状
仕様	1mm (1層)	凸型	0.3mm (2層)	Ω型
山数	3		9	
形状				

ディーゼルエンジンの排気管において、強度が不足しているため、原動機の振動により当該排気管が共振して亀裂が生じるものがある。そのため、そのままの状態で使用を続けると、破断し排気ガスが漏れるおそれがある。

## 改善措置の内容

全車両、ベローズの形状を変更した対策品に交換する。

識別： ベローズの山数（9山品）にて識別する。