

## 改善箇所説明図

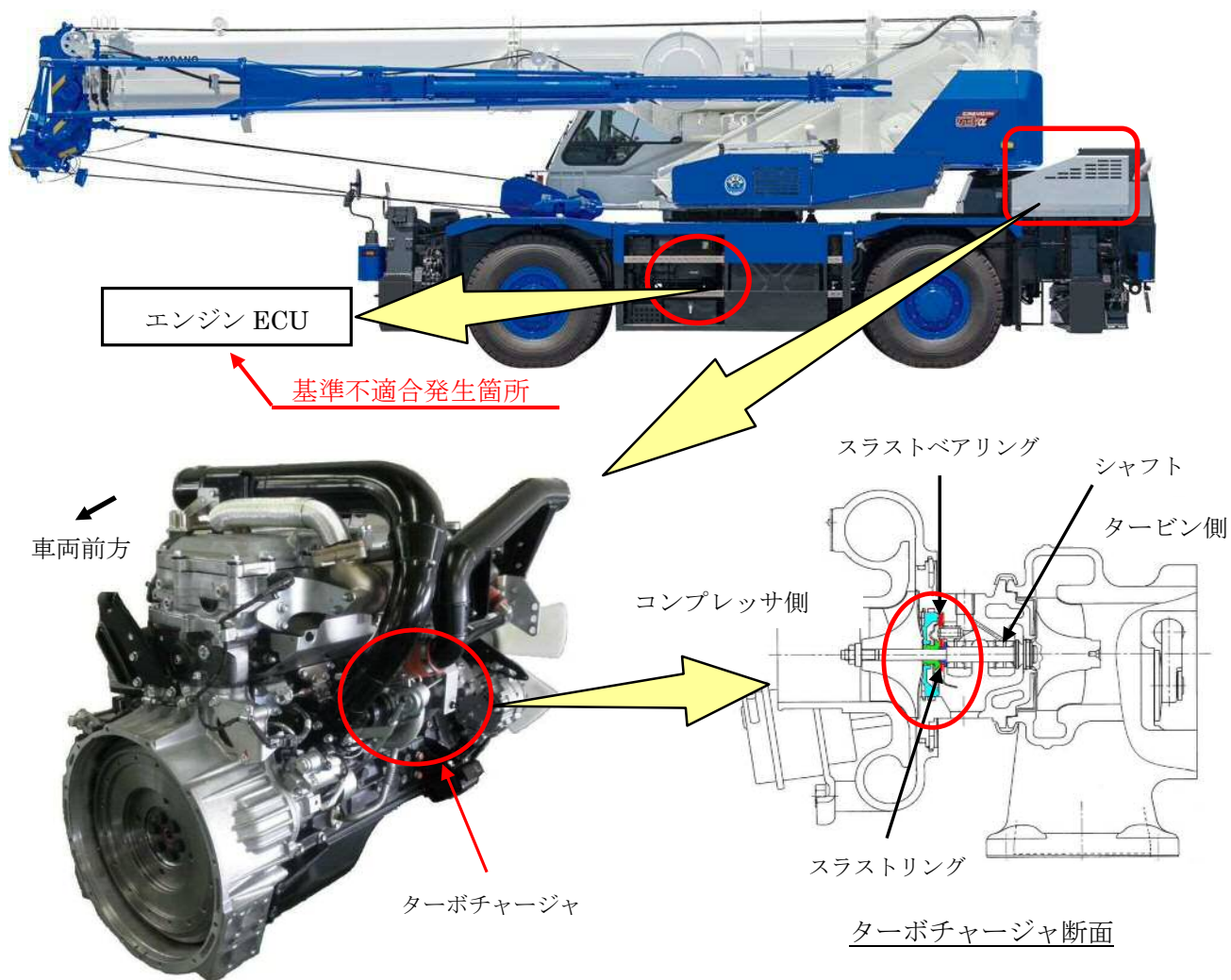

ホイール・クレーンの原動機において、エンジン制御のプログラムの設定が不適切なため、繰り返しエンジン高回転・高負荷域から減速操作を行うと、ターボチャージャのスラストベアリングに高い負荷が発生しスラストベアリングおよびスラストリングに摩耗を生じることがある。そのため、ターボチャージャのシャフトにガタつきが生じ、そのままの状態で使用を続けると、ターボチャージャのシールリングが損傷してエンジンオイルが漏れ出し、当該オイルがエンジン内部、排気系に入り込み、白煙、異音、エンジン回転数の上昇等の不具合が発生し、最悪の場合、エンジンが破損するおそれがある。

### 改善内容

全車両、エンジン制御プログラムを対策品に書き換える。

また、インタークーラ及びターボチャージャ内部にエンジンオイルの漏れが確認された場合は、エンジン、吸気系、排気系の装置を点検し、損傷部品の交換を行なう。

注：  は交換部品を示す。

識別：所定位置の白色マーキングにより識別する。