

## 改善箇所説明図

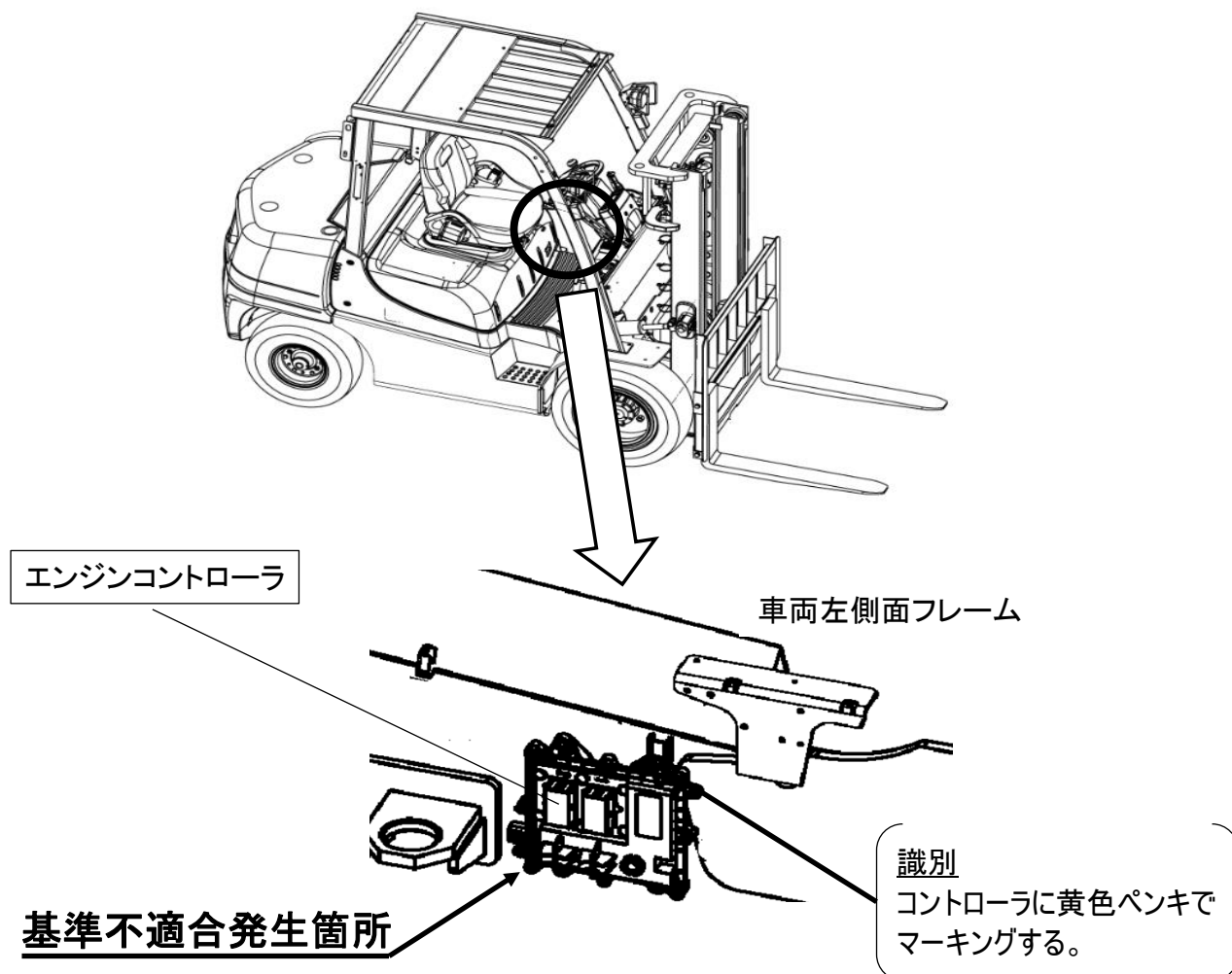

内燃式フォークリフトにおいて、エンジンメーカーから供給を受けたエンジンの制御用コントロールユニット（以下「ECU」という。）を、誤って別の車両に取り付けたことが判明した。そのため、エンジンとしての性能を保証出来ず、最悪の場合、排出ガス性能が規制基準値に適合しなくなるおそれがある。

### 改善内容:

全車両、規制基準値に適合するECUに交換する。

注:  は交換する部品を示す