

## 改善箇所説明図

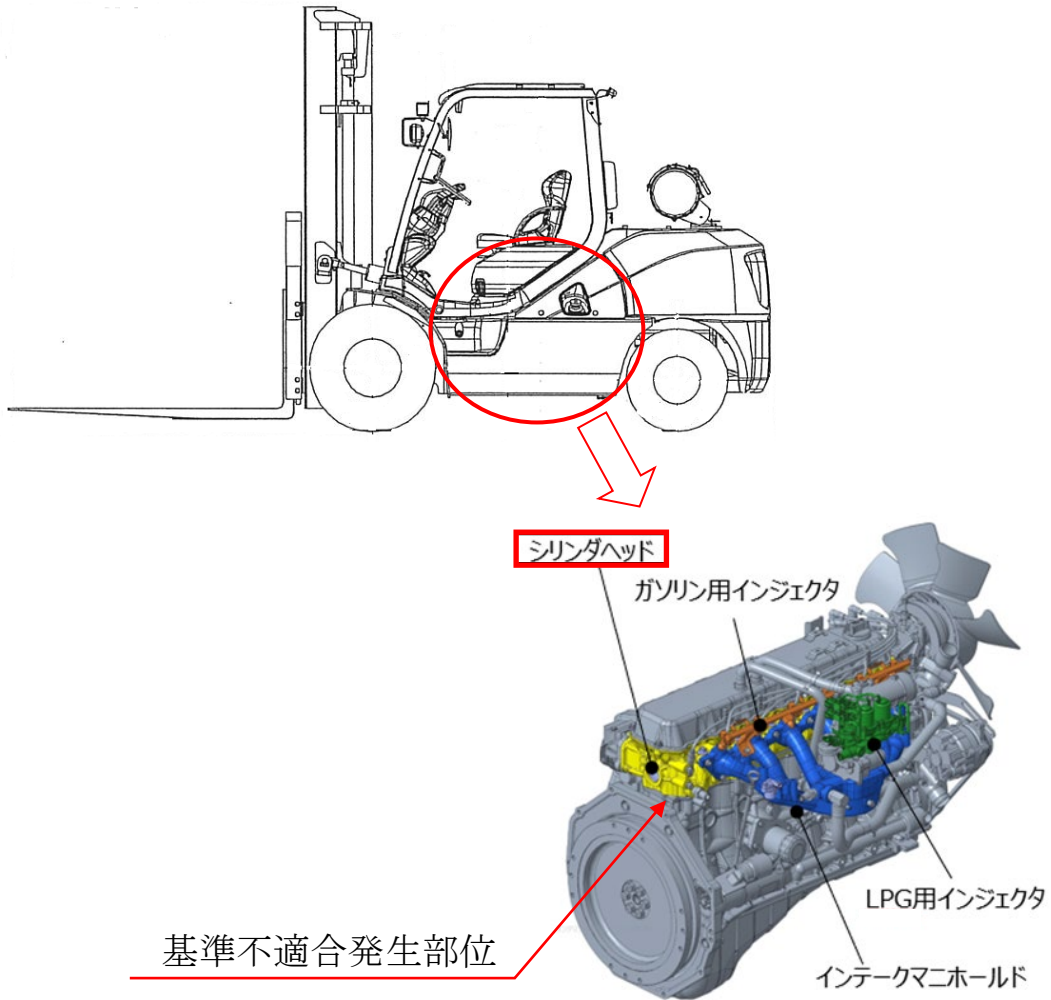

注:   は、交換部品を示す。

フォーク・リフトのエンジンにおいて、シリンダヘッド製造時の鋳型管理が不適切なため、燃焼室燃焼室の形状が公差をはずれているものがある。そのためガソリン燃料使用時に適切な混合気が生成できずに燃焼不良が発生し、NO<sub>x</sub> 排出量が規制値を超えるおそれがある。

改善措置の内容

全車両、シリンダヘッドを良品に交換する。

識別：シリンダヘッドの刻印で識別する。